

C10系列-变频式数码控制器

以模拟操作的感觉进行数码控制

从高频小型零部件供料机到大型零部件供料机，可以控制全部生产线的划时代的新型数码控制器可以模拟的感觉进行操作，从而能够迅速调整。该控制器通过不需要调整频率的自动调谐功能、方便的数码设定、显示等，可以充分地发挥驱动部分的能力。



C10-1VF/1VFEF/3VF/3VFEF 外形尺寸图

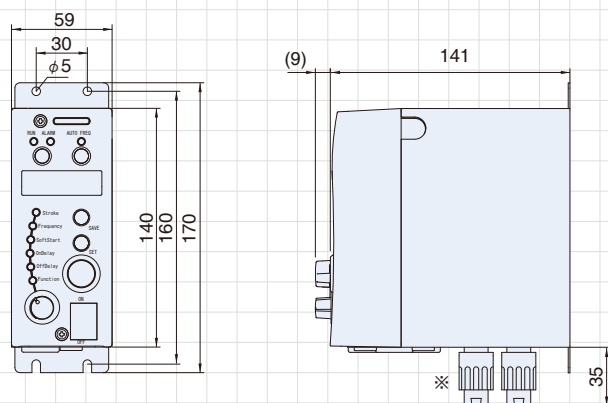

※C10-1VF/3VF 上没有传感器用插头 (单位: mm)

特长

- **利用自动调谐功能，不需要调整板簧**
(C10-1VFEF, 3VFEF, 5VFEF)
通过数码化，实现了最新的自动跟踪自然振动频率的功能。可以自动地跟踪工件投入量得变化以及因机械性老化而产生的共振点变化，保持以最佳振动进行驱动。即不需要调整板簧，也不需要调整频率，可以大幅度提高运转率，实现节能。
- **设定值管理简单的数码设定、显示**
振幅、驱动频率、输出电压刻痕为数码设定、数码显示，设定值管理变得简单了。
- **可以进行符合应用工件及材料的定振幅控制**
(C10-1VFEF, 3VFEF, 5VFEF)
可以数码设定振幅，通过振幅检测器以相应应用工件的固定振幅进行驱动。
- **使用简便的控制面板设计**
控制面板上布置了调整零部件供料器时所需的频率、电压、软启动、接通延迟、切断延迟等各设定。并且通过采用旋转编码器，可以模拟操作的感觉变更数码设定值。
- **丰富的外部控制功能**
由外部控制的4种速度转换。由外部调整电阻控制的2级控制。可以通过DC4-20mA信号调整外部容量。
- **CE 认证的产品**
要求安装在控制箱内，并使用噪音过滤器及IP4X进行处理，从而使产品符合CE 认证要求。

C10-5VF/5VFEF 外形尺寸图

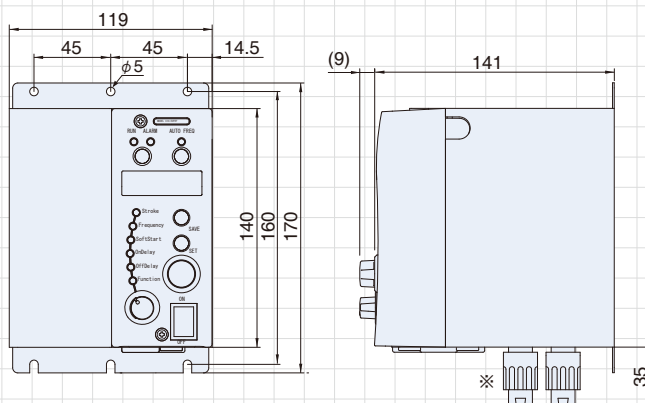

※C10-5VF 上没有传感器用插头 (单位: mm)

C10-TR 外形尺寸图

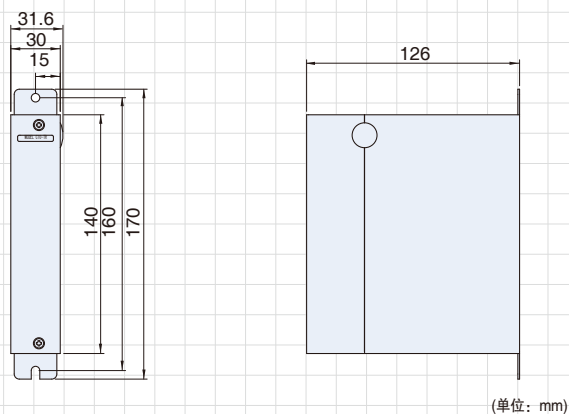

(单位: mm)

通过在标准控制器上安装电源变换组件C10-TR，在输入电源为AC100V时，可以升压变换成驱动AC200V系列零部件供料器所需的输出电压。

C10系列零件&功能

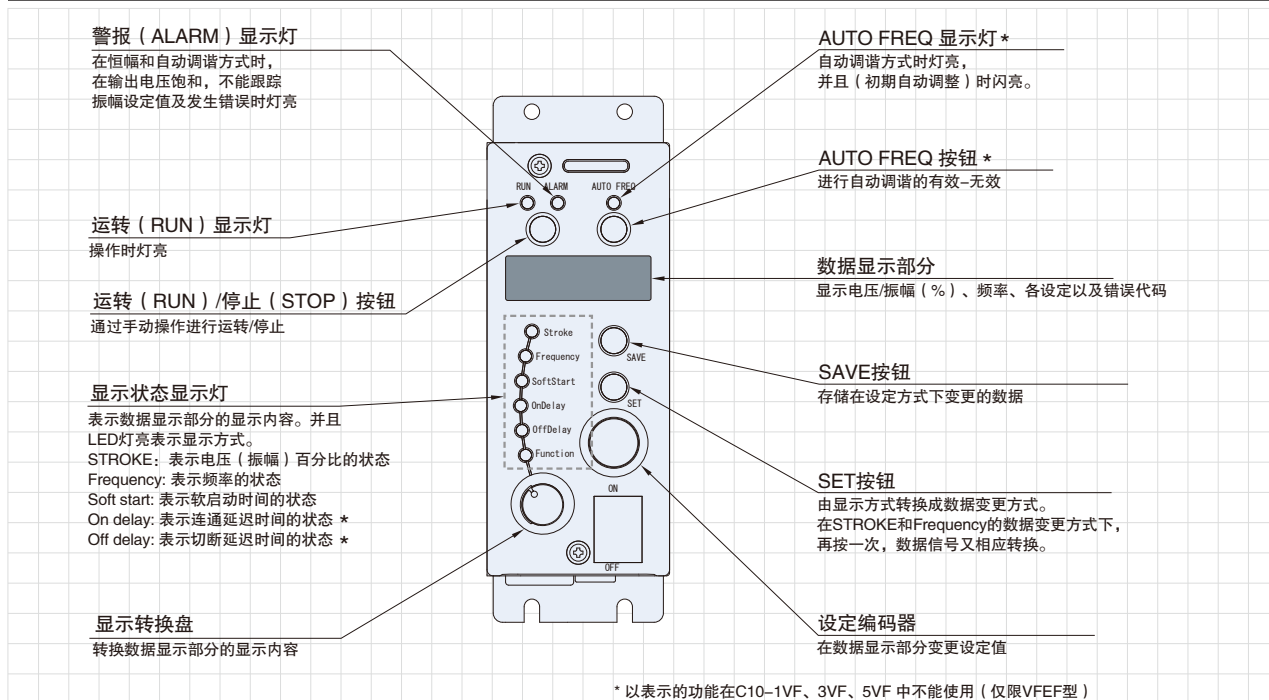

规格

型号	C10-5VF	C10-3VF	C10-1VF	C10-5VFEF	C10-3VFEF	C10-1VFEF	
输入电源	AC100~120V ± 10%, 50/60Hz AC200~230V ± 10%, 50/60Hz						
输出	控制方式	PWM方式					
	电压	0~190V (输入AC200V系列), 0~95V (输入AC100V系列) 但是, 通过任选组件C10-TR系列使得在输入AC100V系列时, 输出电压的范围变成0~190V (除C10-5VF (EF) 系列)					
	振动频率	半波: 45~90Hz, 全波: 90~180Hz, 中波: 65~120Hz, 高频: 180~360Hz					
	最大电流	5 A	3 A	1 A	5 A	3 A	1 A
运转方式	恒压	手动设定频率、输出电压					
	恒幅	—	通过设定频率进行等幅控制				
	自动调谐	—	通过频率自动调谐功能, 无需设定振幅进行等幅控制				
附加功能	速度转换	可以通过外部信号, 转换振幅设定值 (最多4个设定)					
	运转/停止控制	可以通过外部信号控制运转/停止					
	输出信号	输出与运转同步的信号					
	软启动	启动时间0.2~4.0秒					
	连通/切断延迟	—	延迟时间0.2~60秒				
	传感器电源	—	3P电源插件上备有直流12V, 最大80A				
同步电源输出	功能	—	与零件供料机运转同步的电源输出				
	控制方法	—	接通/断开控制				
	输出电压	—	与控制器输入电源相同				
	最大电流	—	2A				
	耐噪音电压	1000V以上					
其他	使用温度范围	0~40°C					
	使用湿度范围	10~90% (不得有凝水)					
	净重	1.5kg	0.9kg	0.8kg	1.6kg	1.0kg	0.9kg
	外观颜色	U75-70D (日本涂料工业)					
敝公司应用产品	ER-55B, 65B, 75B	ER-30B, 38B, 45B EA-25, 30, 38, 45 LF-30, 40	ER-25B EA-15, 20 LFB-350, 450, 600 LFB-300, 400, 550 LFG-400, 550, 700 ME-08C, 14C HME-08C, 14 LFB-02, 04 HLFB-02, 04C LF-02, 04 MF-04C, 15C	ER-55B, 65B, 75B	ER-30B, 38B, 45B EA-25, 30, 38, 45 LF-30, 40	ER-25B EA-15, 20 LFB-350, 450, 600 LFB-300, 400, 550 LFG-400, 550, 700 ME-08C, 14C HME-08C, 14 LFB-02, 04 HLFB-02, 04C LF-02, 04 MF-04C, 15C	